

SCHNEIDER ELECTRONIC-SHUTTER

Kabelverbindungen mit/ohne Shutter Control ES • Cables connections with/without Shutter Control ES

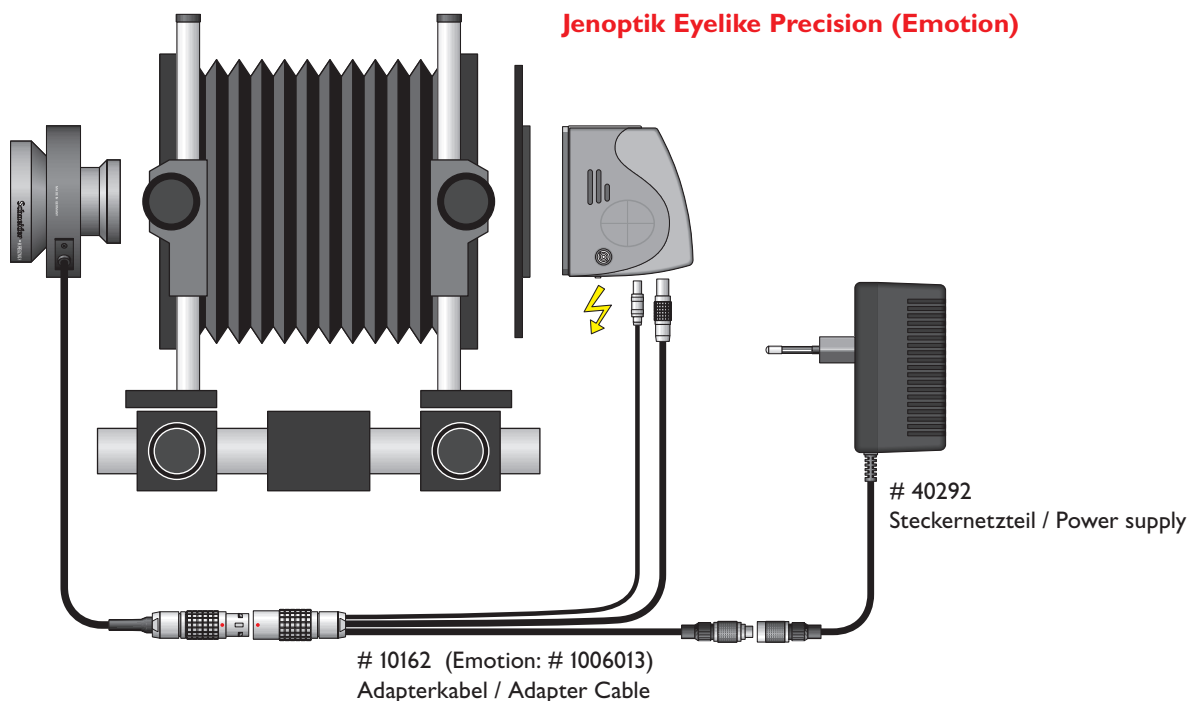
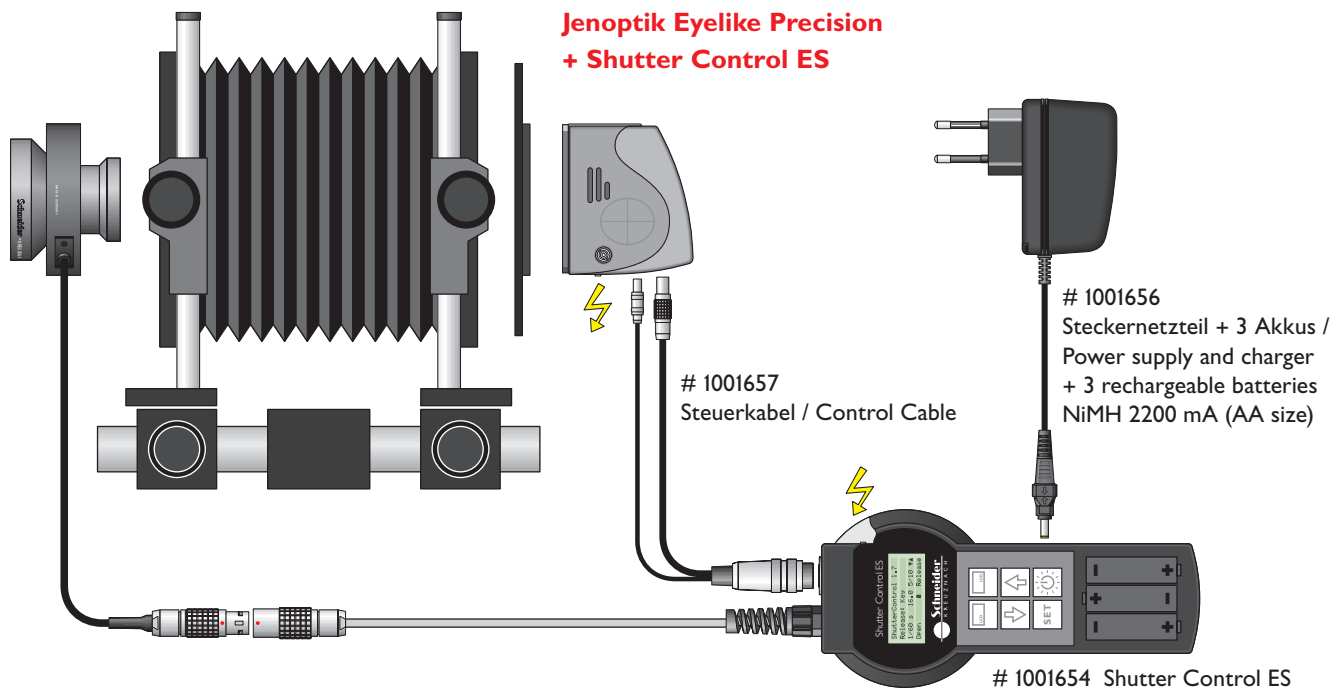

Alle Kabel sind für optimale Übersichtlichkeit verkürzt und die Steckverbinder zum Digitalrückteil nicht exakt dort gezeichnet, wo sich die betreffenden Buchsen des Rückteils befinden, sondern so, daß sich eine klare, überschneidungsfreie Kabelführung ergibt. Das Blitzsymbol gibt an, wo eine Studioblitzanlage anzuschließen ist.

For optimum clarity all cables have been drawn straight and shortened, and the plugs to be connected with the digital back have been positioned for clear paths without overlappings or intersections, not at the exact location of the corresponding bushing. The flash symbol indicates where a studio flash sync cord has to be connected.

SCHNEIDER ELECTRONIC-SHUTTER

Kabelverbindungen mit/ohne Shutter Control ES • Cables connections with/without Shutter Control ES

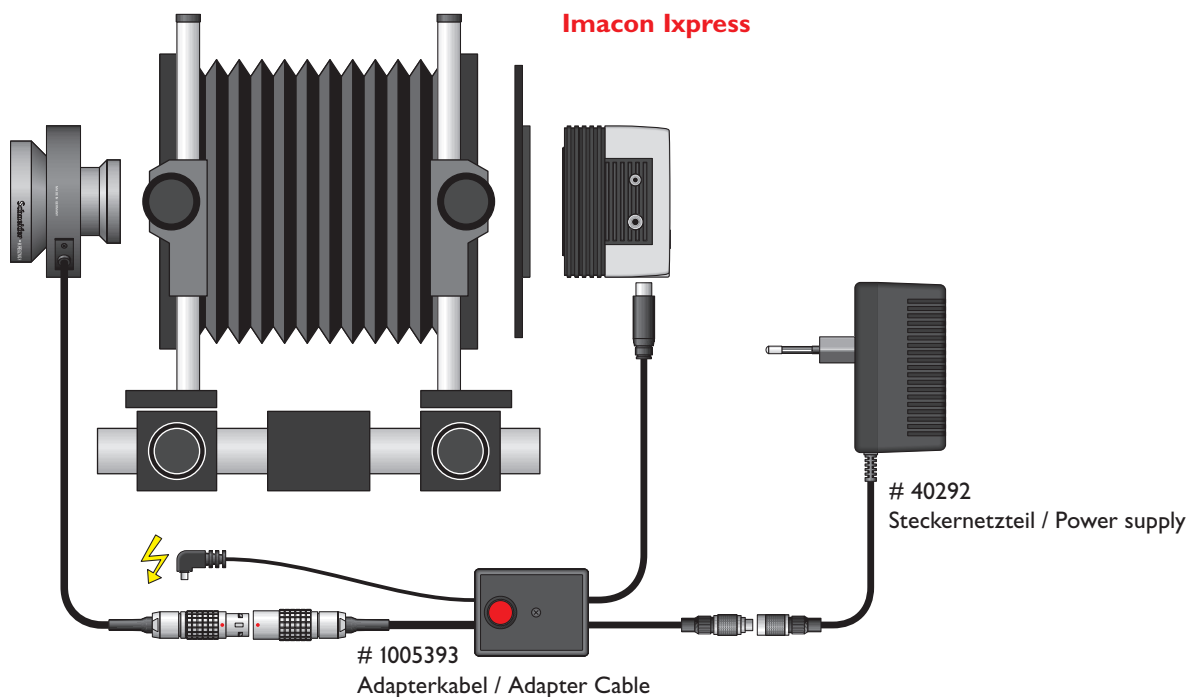
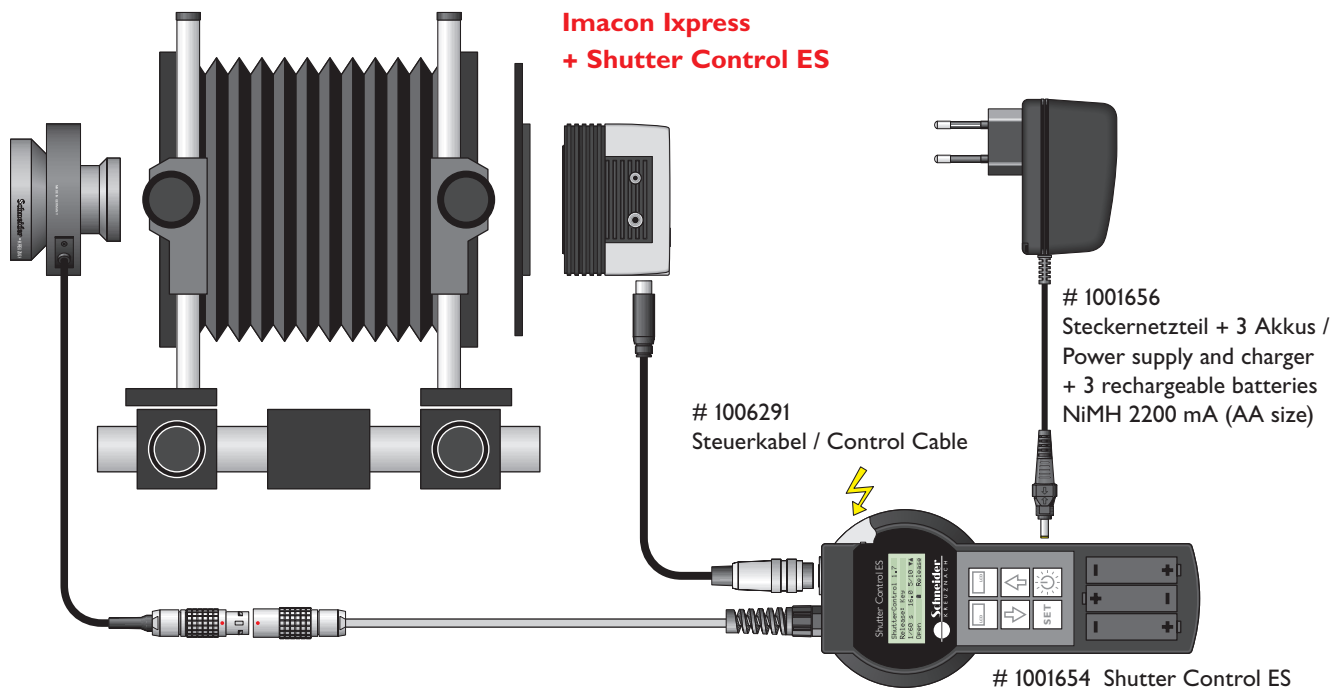

Alle Kabel sind für optimale Übersichtlichkeit verkürzt und die Steckverbinder zum Digitalrückteil nicht exakt dort gezeichnet, wo sich die betreffenden Buchsen des Rückteils befinden, sondern so, daß sich eine klare, überschneidungsfreie Kabelführung ergibt. Das Blitzsymbol gibt an, wo eine Studioblitzanlage anzuschließen ist.

For optimum clarity all cables have been drawn straight and shortened, and the plugs to be connected with the digital back have been positioned for clear paths without overlappings or intersections, not at the exact location of the corresponding bushing. The flash symbol indicates where a flash synchro cord has to be connected.

SCHNEIDER ELECTRONIC-SHUTTER

Kabelverbindungen mit Shutter Control ES • Cables connections with Shutter Control ES

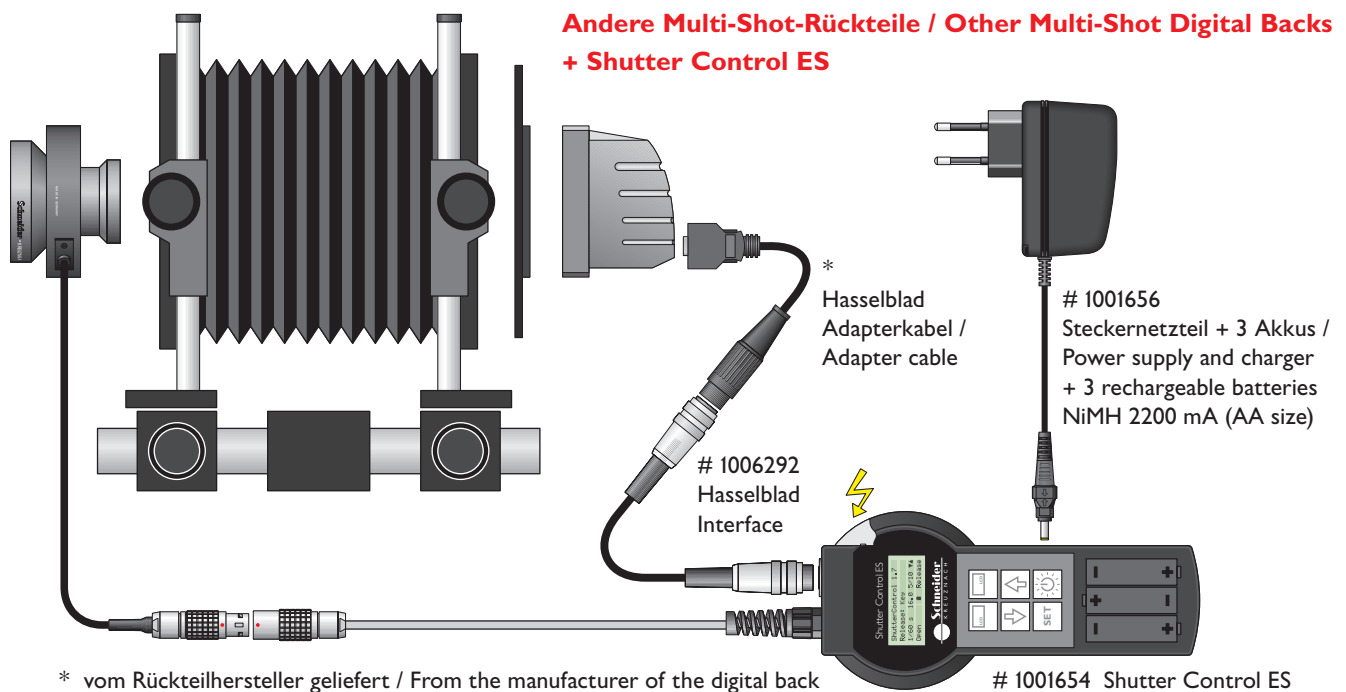
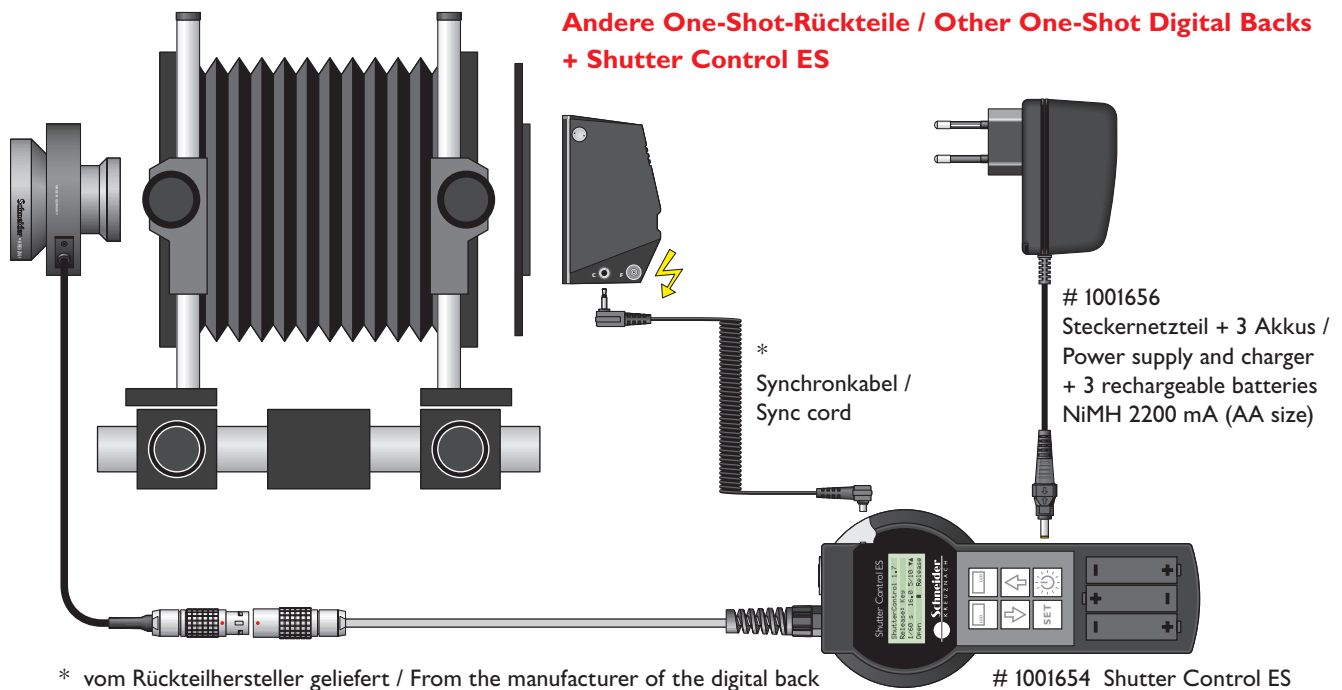

Alle Kabel sind für optimale Übersichtlichkeit verkürzt und die Steckverbinder zum Digitalrückteil nicht exakt dort gezeichnet, wo sich die betreffenden Buchsen des Rückteils befinden, sondern so, daß sich eine klare, überschneidungsfreie Kabelführung ergibt. Das Blitzsymbol gibt an, wo eine Studioblitzanlage anzuschließen ist.

For optimum clarity all cables have been drawn straight and shortened, and the plugs to be connected with the digital back have been positioned for clear paths without overlappings or intersections, not at the exact location of the corresponding bushing. The flash symbol indicates where a flash synchro cord has to be connected.

SCHNEIDER ELECTRONIC-SHUTTER

Kabelverbindungen mit Shutter Control ES • Cables connections with Shutter Control ES

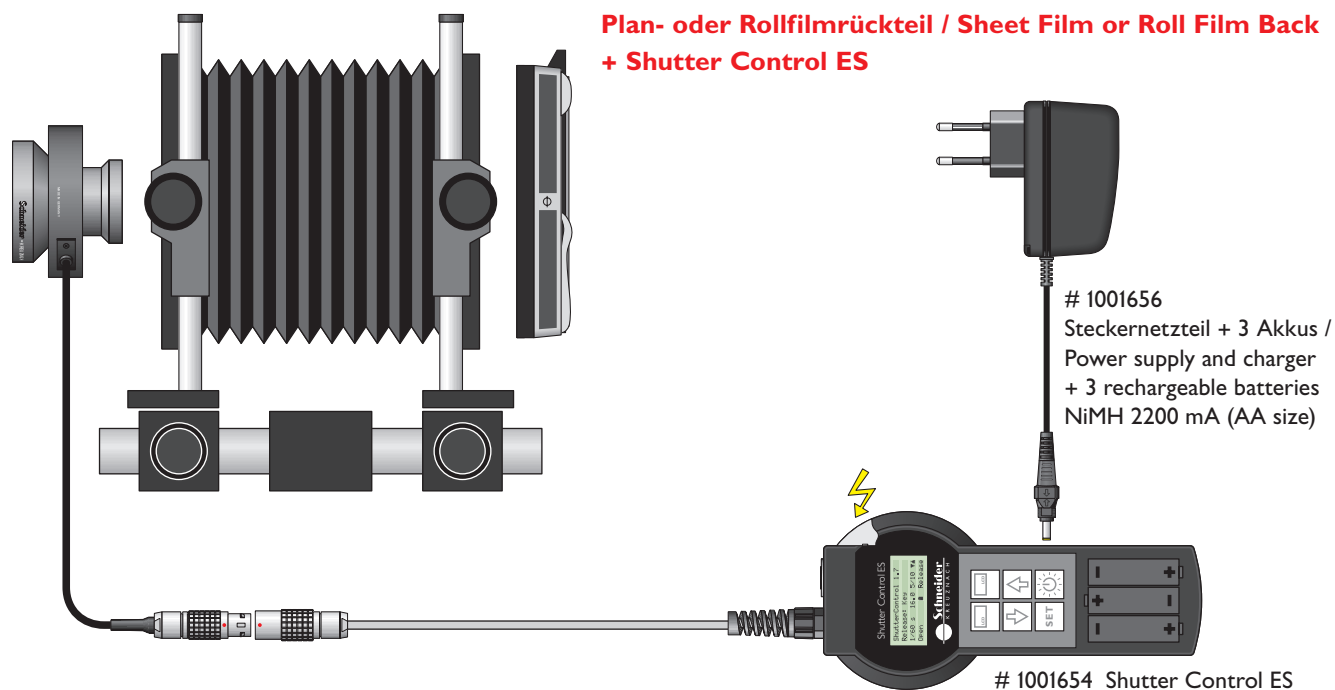

Alle Kabel sind für optimale Übersichtlichkeit verkürzt. Das Blitz-
symbol gibt an, wo eine Studioblitzanlage anzuschließen ist.

For optimum clarity all cables have been drawn shortened. A flash
symbol indicates where a flash synchro cord has to be connected.

Jos. Schneider Optische Werke GmbH
Fotooptik
Ringstr. 132 · D-55543 Bad Kreuznach
Tel.: (06 71) 60 11 25
Fax: (06 71) 60 13 02
foto@schneiderkreuznach.com
www.schneiderkreuznach.com

Jos. Schneider Optische Werke GmbH
Photo Optics
Ringstr. 132 · D-55543 Bad Kreuznach
Phone: +49 (0) 6 71 - 60 11 25
Fax: +49 (0) 6 71 - 60 13 02
foto@schneiderkreuznach.com
www.schneiderkreuznach.com

